

Wilt u alles weten over fietsenstallingen?

- WEBINAR -

12/06/2023

De FACILITATOR MOBILITY AND FLEET

om u te helpen
naar duurzamere mobiliteit



Voor we beginnen...



Zet uw microfoon uit



Zet uw camera uit



Vragen aan het einde

Opleiding Mobility Manager

September 2023



**TIJD OM IN TE
SCHRIJVEN !**

De moderator



Elien Raport
Project manager Traject



Agenda

1
Fietsen op het werk

Simon Hollevoet



2
Alles wat je moet weten over goede fietsenstalling

Simon Hollevoet



3
De Iris Tower fietsenstalling

Chloé Van Driessche



4
Bike charging infrastructure

Gert Martens



Agenda

1
Fietsen op het werk

Simon Hollevoet



2
Alles wat je moet weten over goed fietsparking

Simon Hollevoet



3
De Iris Tower fietsenstalling

Chloé Van Driessche



4
Bike charging infrastructure

Gert Martens



Velorution!

Fietsersaandeel (BVP – hoofdvervoermiddel)

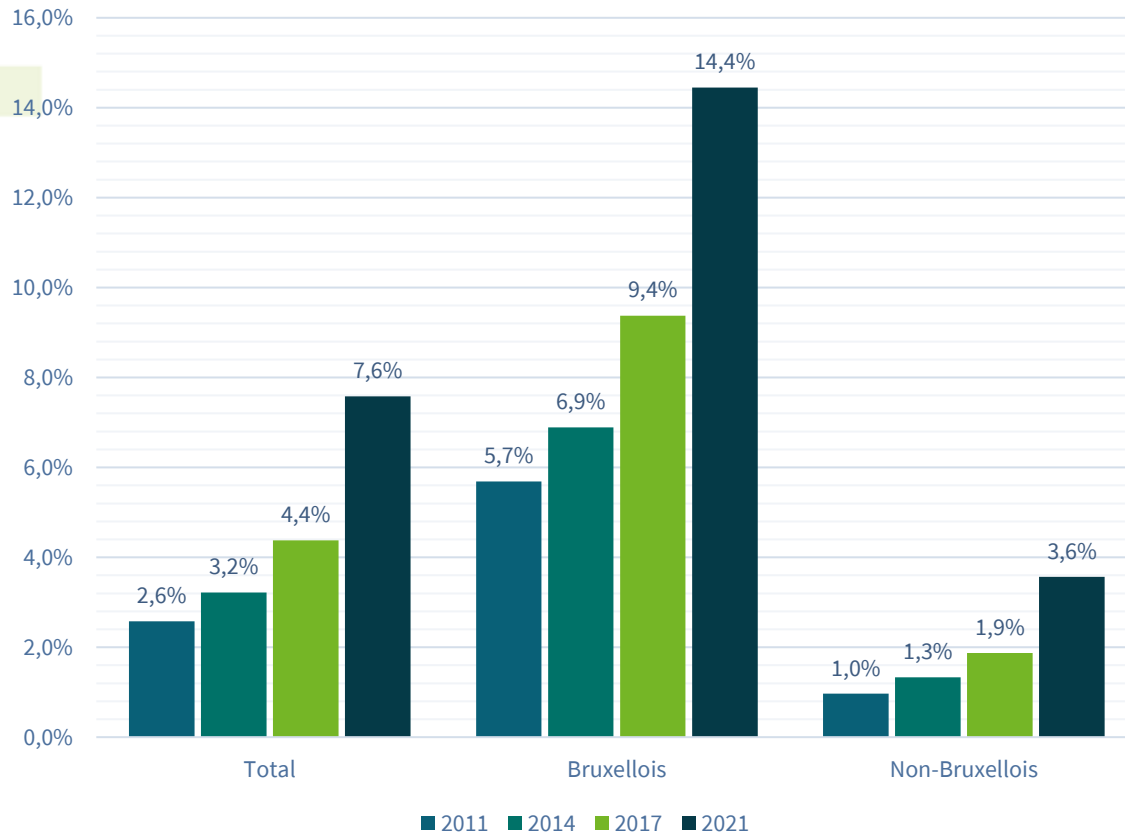

→ Sterke stijging: Verdrievoudiging in 10 jaar!

Jaarlijks groeipercentage (BVP – hoofdvervoermiddel)

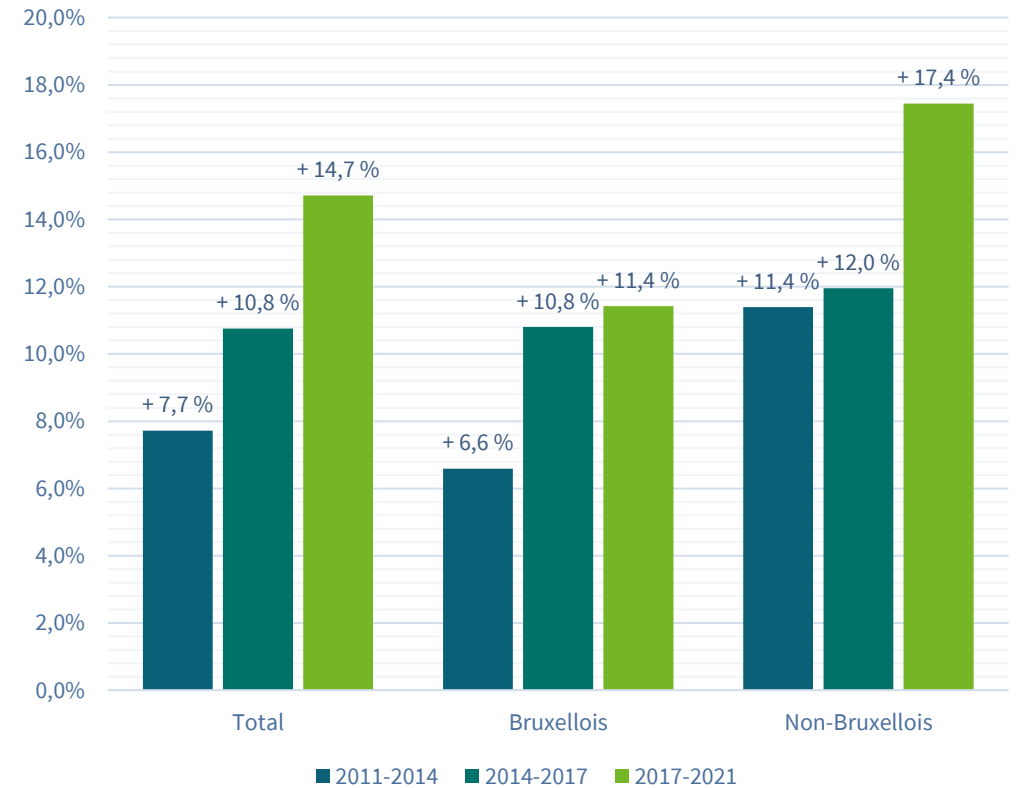

→ Een stijgende groei

Velorution! (2)

Evolution des cyclistes à Bruxelles en heure de pointe du matin (8h-9h)
(26 points de comptage en janvier, mai, septembre et novembre)

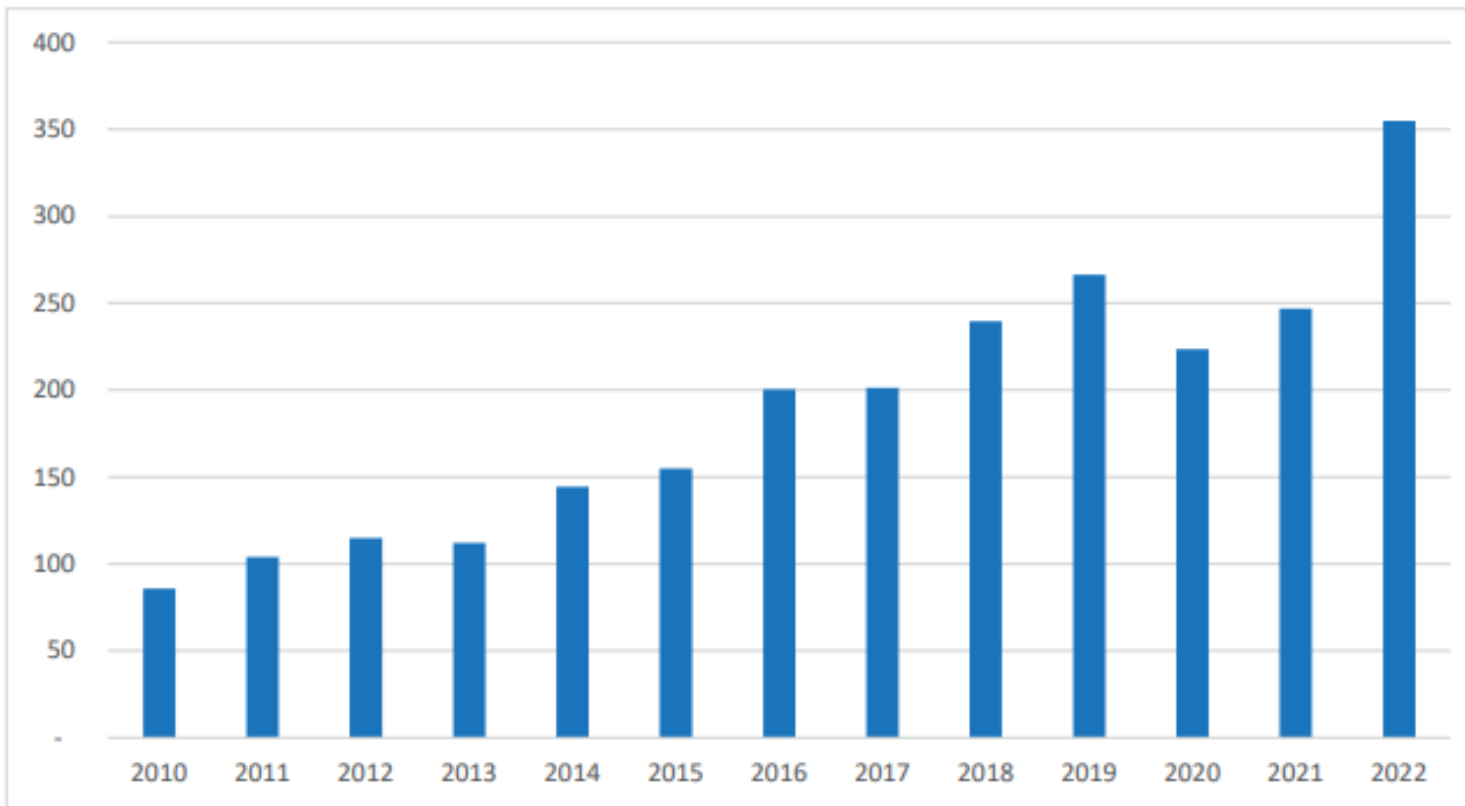

+ 13%/jaar (2010 -2022)

- Aan dit tempo:
verdubbeling in 7 jaar
- De wettelijk opgelegde
verhoging van 20% dekt
niet eens 2 jaar van groei

Het fietspotentieel vergroot...

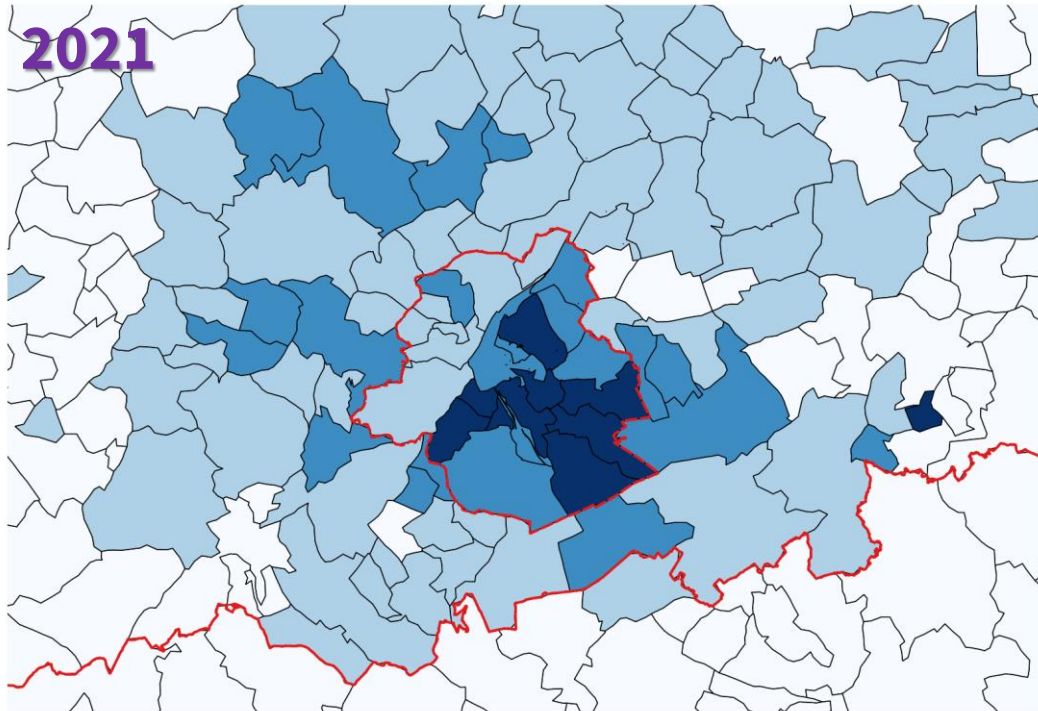

Fietsersaandeel naar Brussel (BVP)

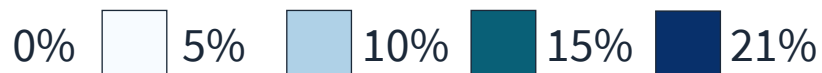

- Mediaan afstand = 7,3 Km
- Fietspotentieel ↗ naarmate deze afstand toeneemt (6km en 2011/2014)

Rekening houden met andere verplaatsingen

- **Hoofdvervoermiddel:** gemiddeld 1% maar meer afhankelijk van de situatie
- **Situatiegebonden:** 3,4% (let op voor pieken)
- **Bezoekers:** 4,5%
- **Telewerk:** minder groot effect omdat fietsers vaker naar het werk komen (+20% dan het gemiddelde)

→ Belangrijk om tellingen op het terrein uit te voeren!

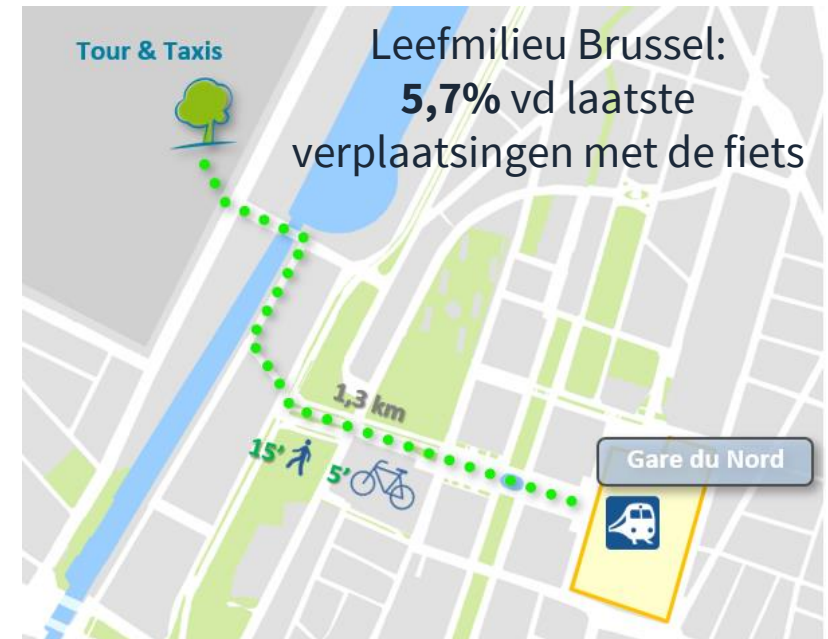

Parkeren herbekeken



Per 100 werknemers	Fiets	Wagen
Middel	7,6 fietsers	35,4 automobilisten
Ruimte	11 fietsparkeerplaatsen	30 parkeerplaatsen
m ² / ruimte*	1,25 m ²	12,5 m ²
Parkeerruimte*	13,75 m ²	375 m ²
Ruimte / gebruiker*	1,8 m ²	10,6 m ²

→ Fietsparkeerplaatsen zijn goedkoper !

Agenda

1
Fietsen op het werk

Simon Hollevoet



2
Alles wat je moet weten over goede fietsenstalling

Simon Hollevoet



3
De Iris Tower fietsenstalling

Chloé Van Driessche



4
Bike charging infrastructure

Gert Martens



De fietsenstalling

De 5 criteria die in acht moeten worden genomen

1 Het aantal

2 De nabijheid

3 Veiligheid

4 De toegankelijkheid

5 De functionaliteit



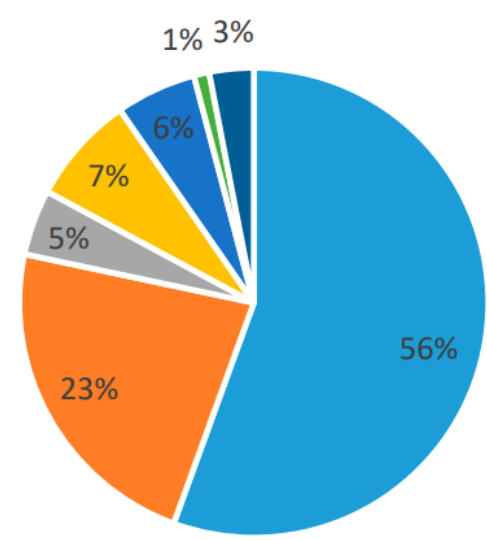

Vandaag is fietsen...

36% van de fietsen zijn elektrisch
64% van de fietsen zijn niet-elektrisch



Bron image: Bike For Brussels

- Niet-elektrische fietsen
- Elektrische fietsen
- Speedpedelec
- Plooi-fietsen
- Bakfietsen family
- Bakfietsen
- Villo ! en freefloating

Bron : Fietsobservatorium in het BHG - Verslag 2022



Vroeger waren fietsenstallingen ...



Vandaag zijn fietsenstallingen...

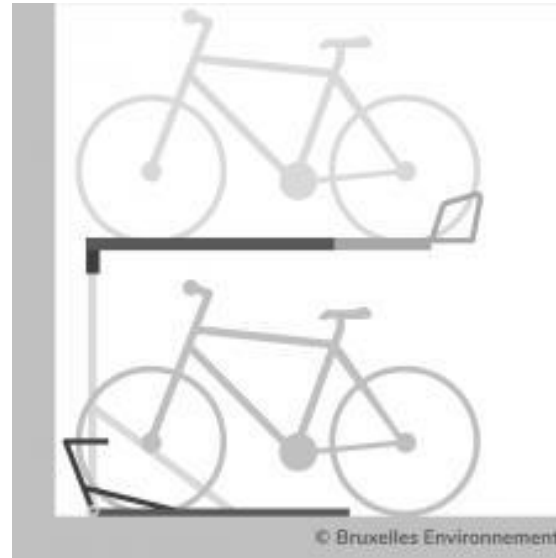

Morgen zijn fietsenstallingen...

AFMETINGEN KLASSIEKE OMGEKEERDE U

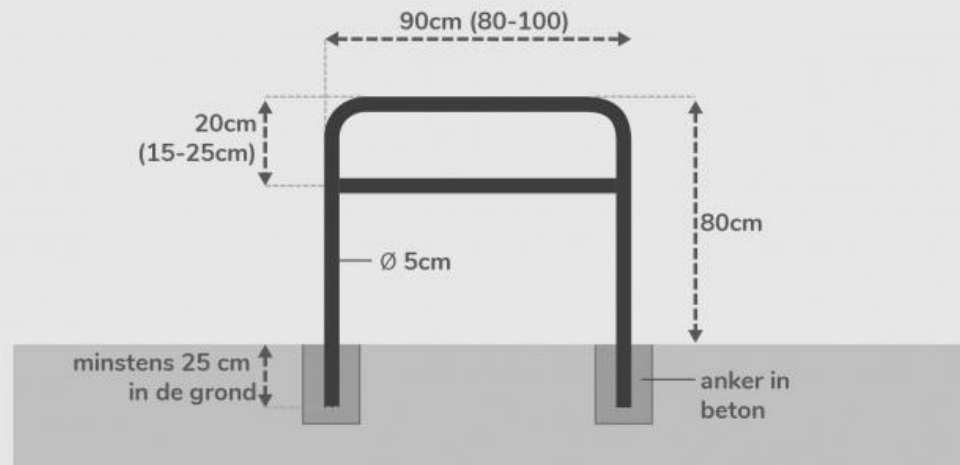

Bron: Brussel Mobiliteit © Leefmilieu Brussel

BEVESTIGINGEN VAN DE OMGEKEERDE U

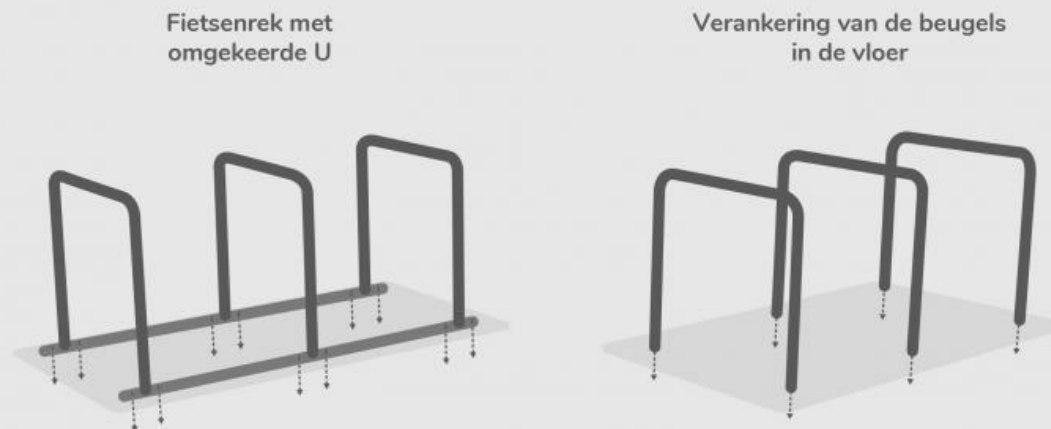

© Leefmilieu Brussel

Functionaliteit: De MAP-regel

1

Manoeuvrer-
ruimte

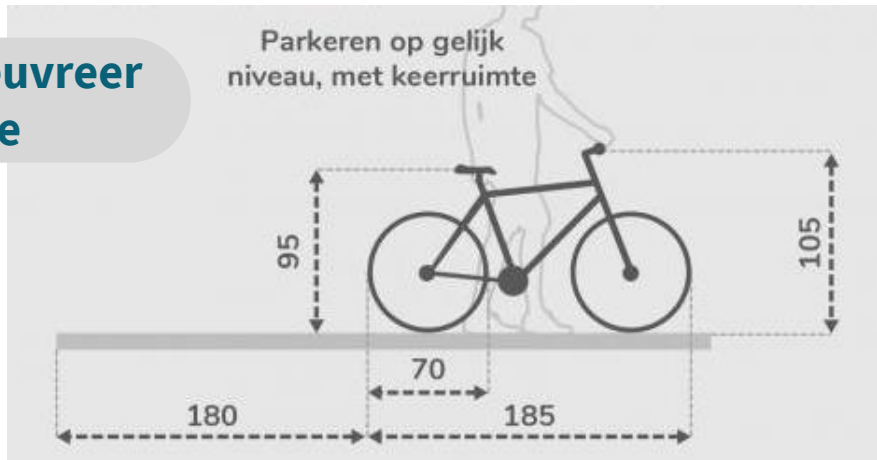

2

Parkeerruimte

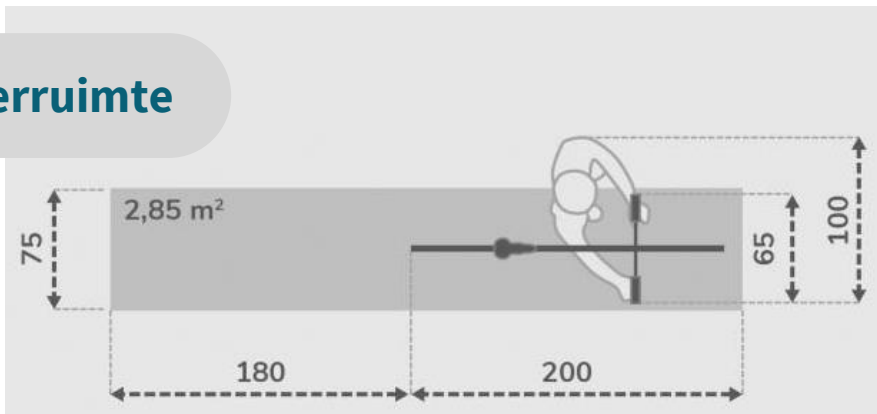

3

Aanbindsysteem

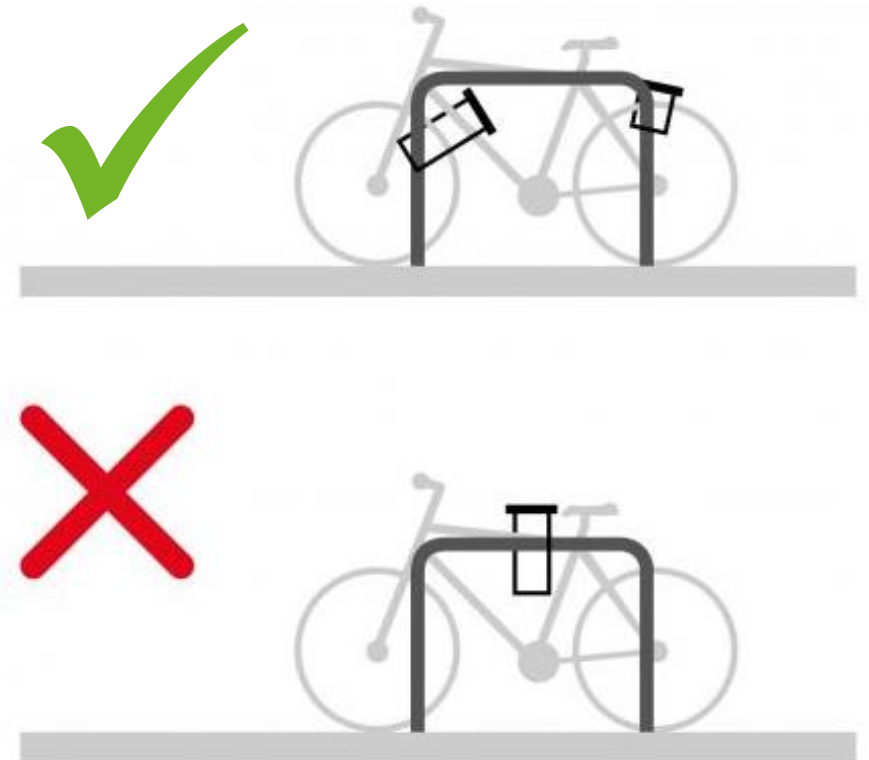

A, waar rekening mee houden?

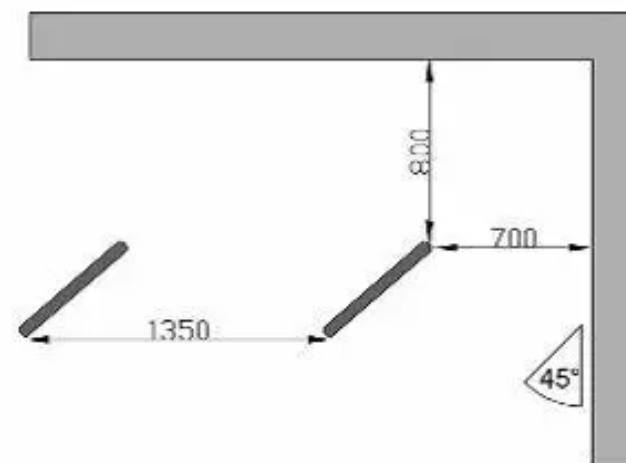
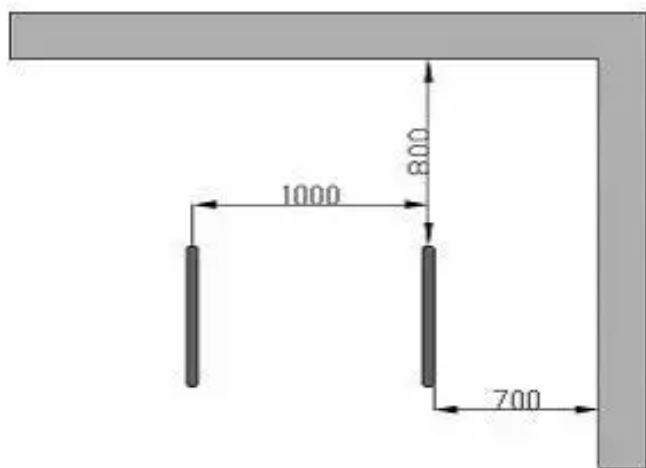

Manoeuvrerruimte VS Parkeerruimte

Bron: gidsduurzamegebouwen.brussels

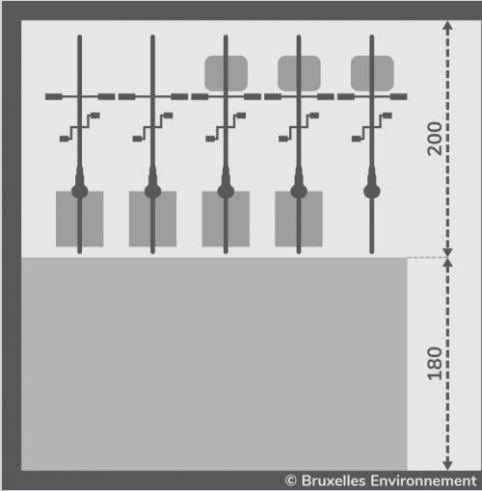
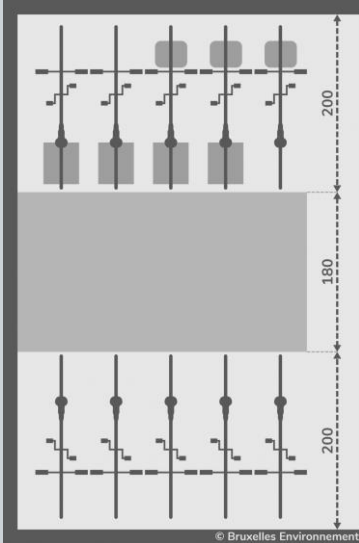
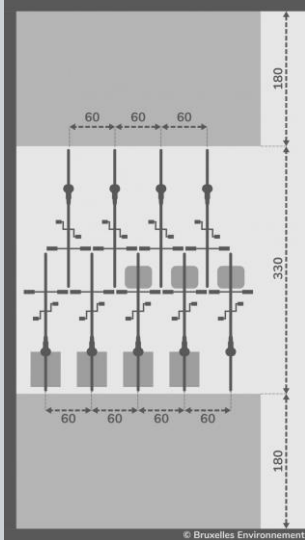
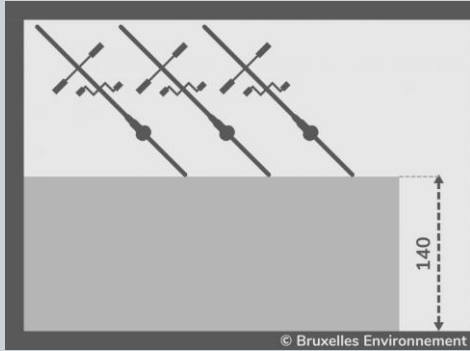
	Loodrecht	Naast elkaar	Voorwielafdekking	Schuin 45°
Voorzieningen	 <p>© Bruxelles Environnement</p>	 <p>© Bruxelles Environnement</p>	 <p>© Bruxelles Environnement</p>	 <p>© Bruxelles Environnement</p>
Oppervlakte/fiets	1,13m ² /fiets	1,13m ² /fiets	0,80m ² /fiets	1,26m ² /fiets
Oppervlakte/fiets (incl. manoeuvrerruimte)	2,15m ² /fiets	1,64m ² /fiets	1,66m ² /fiets	2,52m ² /fiets

En bakfietsen?

Babboe

www.ecologie.gouv.fr



Ecox - Tern GSD



Urban eBikes

En bakfietsen ?

Wat voor fietsenstallingen?

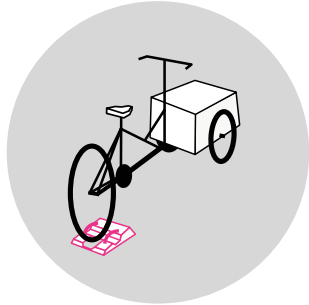

**Aan de grond
gelijmd fietsblok**

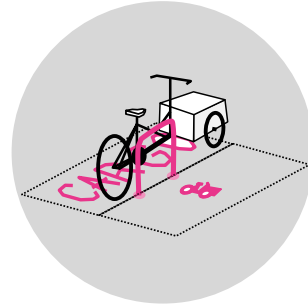

**Klassieke fietsbeugel
met markering**

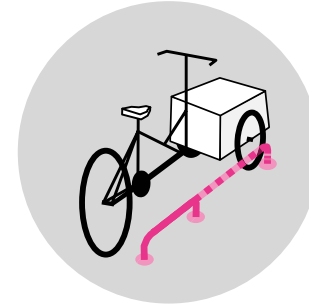

Lage aanleunbeugel

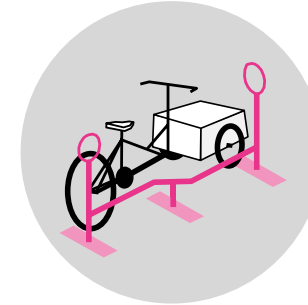

**Golfvormige lage
aanleunbeugel**

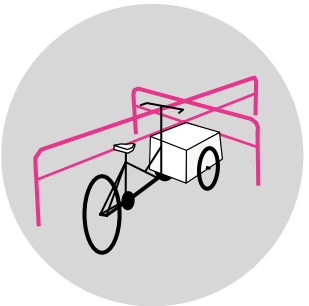

Kruis

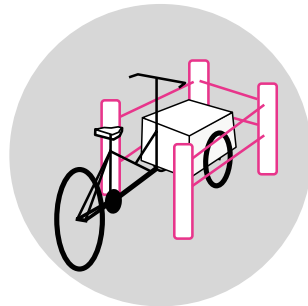

Broodtrommel

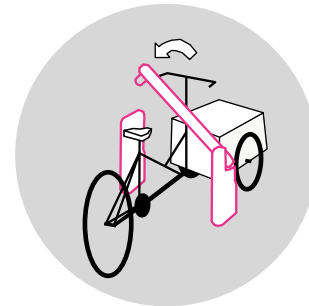

Mobiele stang

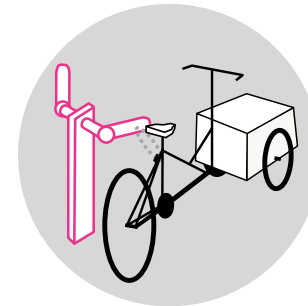

**Cargo bike parking
« versie 2.0 »**

Manoevreerruimte VS parkeerruimte

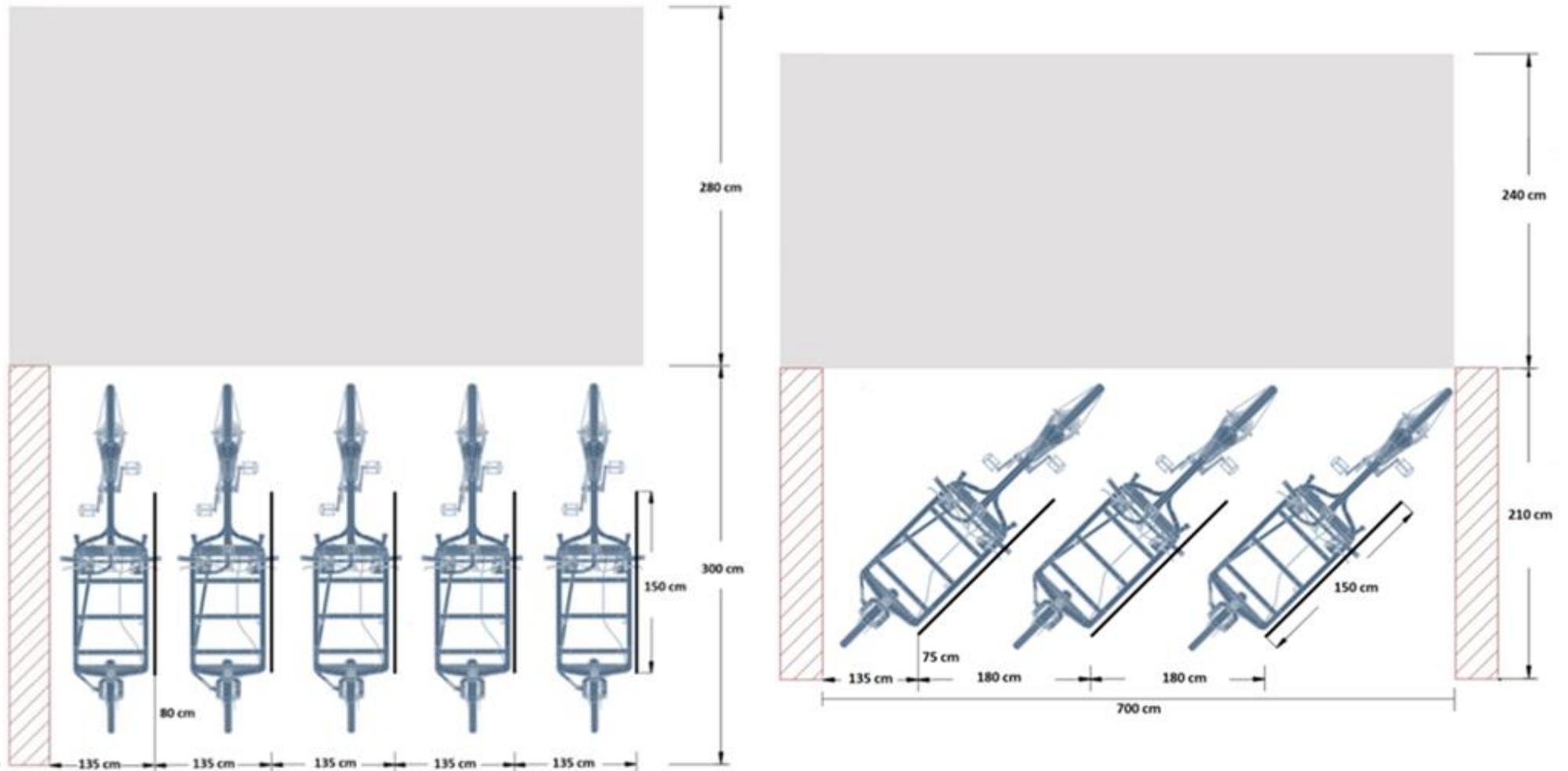

Manoevruerruimte VS parkeerruimte

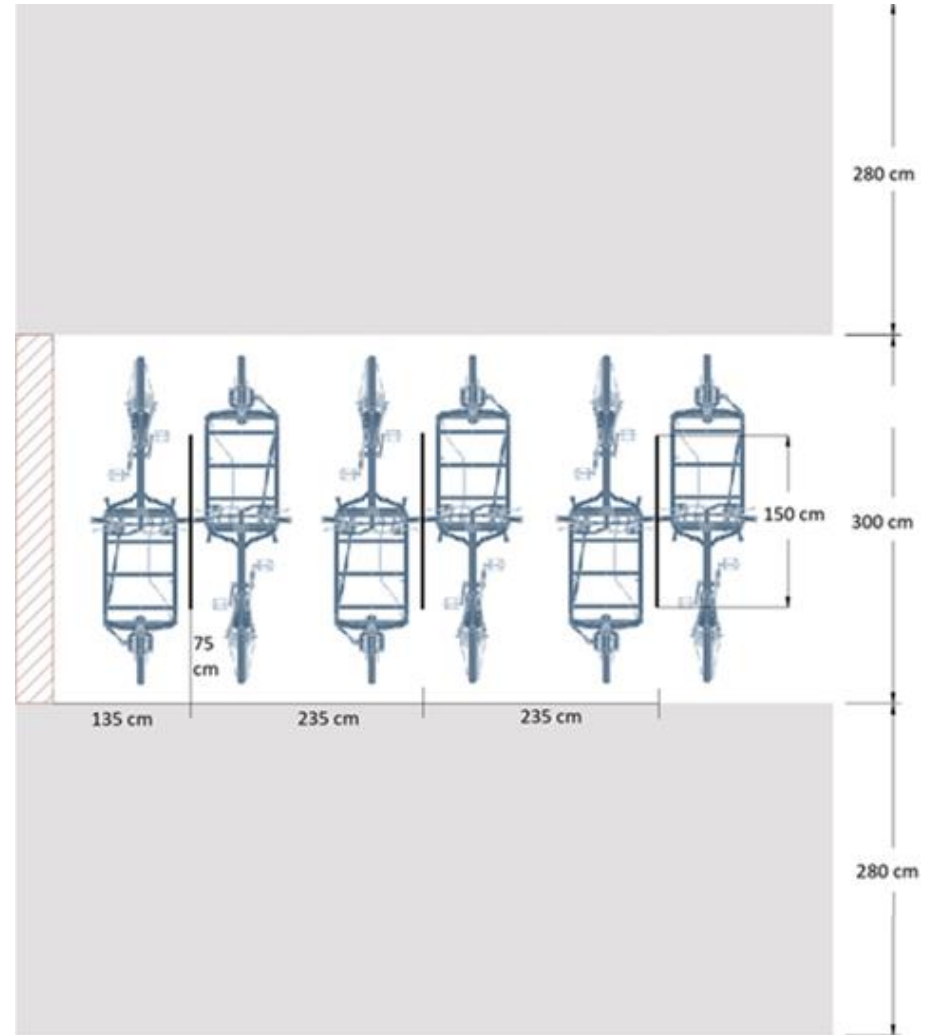
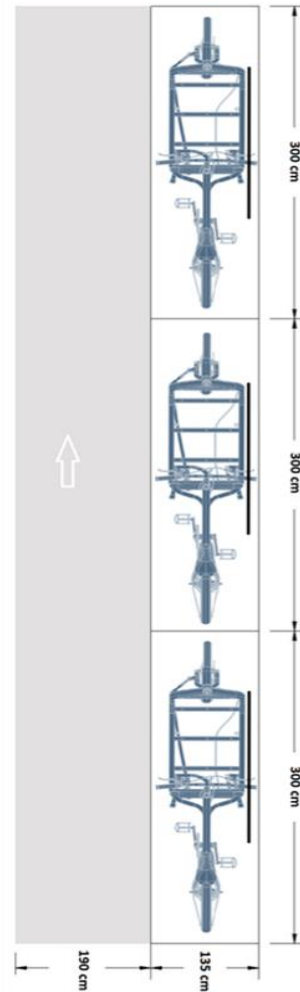

Eens en voor altijd A

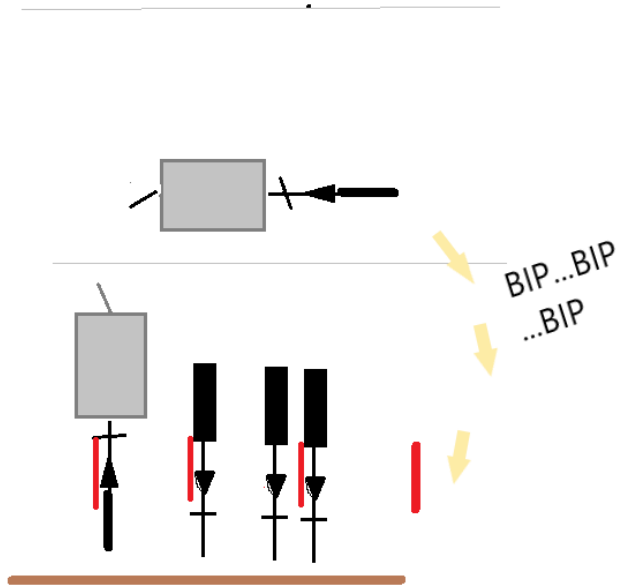

Plan je parking!

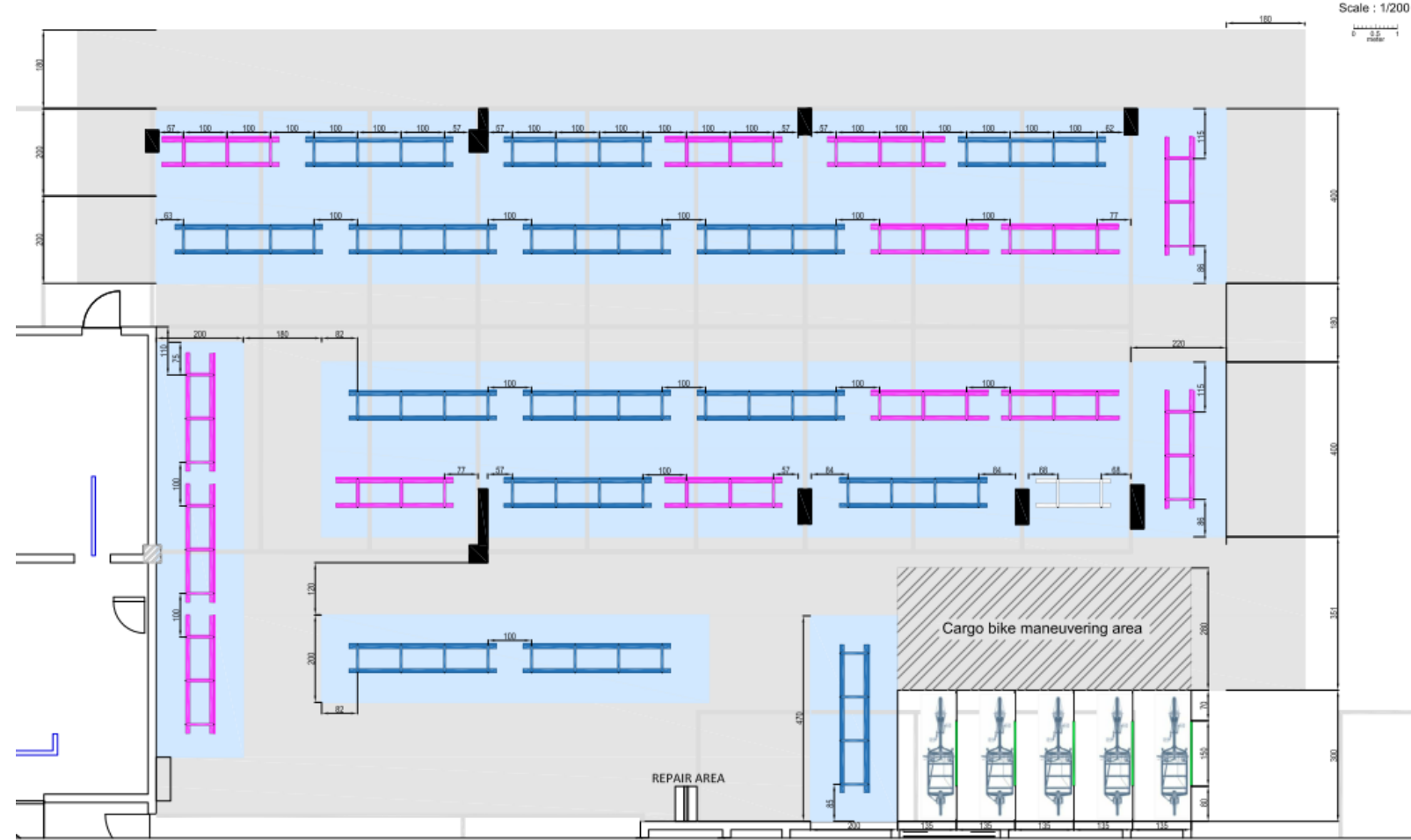
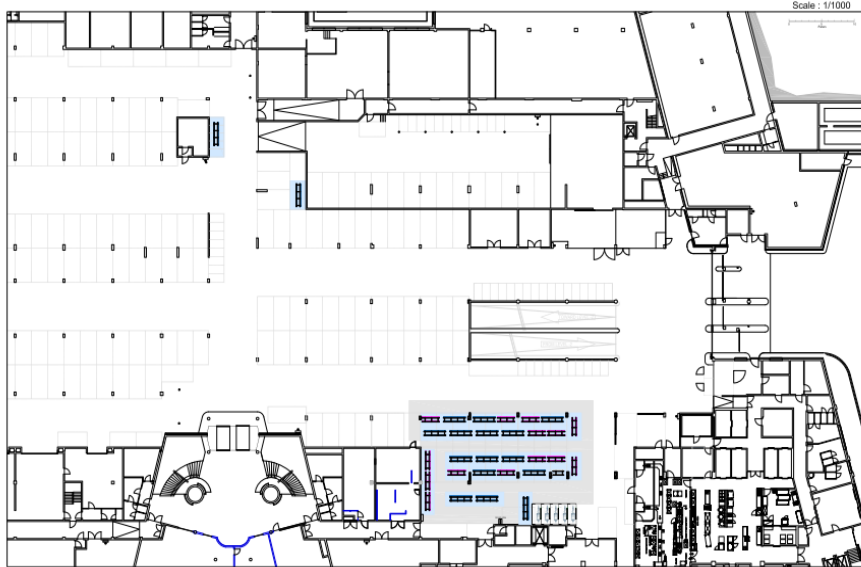

AREN Parking basement -1
Bicycle parking - New proposal layout
Detail view

Bike parking area
 Bike maneuvering area

	PK N°
BIKE RACK 8P : 17	136
BIKE RACK 6P : 14	84
BIKE RACK 8P : 1	1
CARGO BIKE 1P : 5	5
TOTAL BIKE PARKING: 226	

BIPORTEUR

Beschrijving: Verlengde en versterkte 2-wielige fiets om ladingen of kinderen vooraan te dragen.

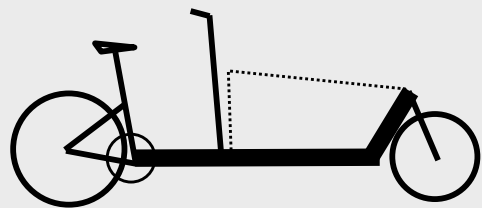

Het hangslot aan het frame bevestigen: Ongeveer 20 cm hoog.

Wendbaarheid: De draaicirkel bevindt zich op het voorwiel en de hoek wordt beperkt door het transmissiesysteem op het stuur.

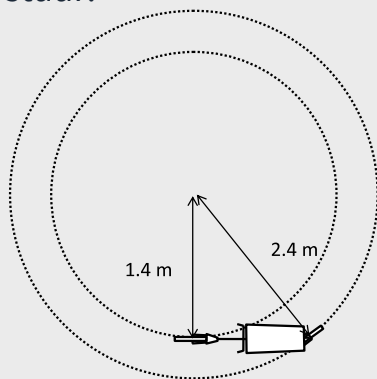

Draaicirkel als de wielen onder een hoek van 40° zouden draaien.

LONGTAIL

Beschrijving: Licht verlengde 2-wieler met een stevig frame. Ook geschikt voor het vervoeren tot 2 kinderen.

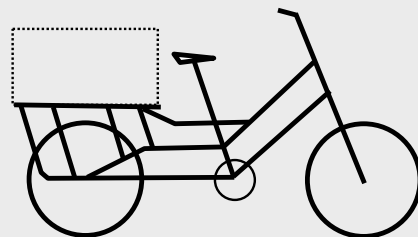

Het hangslot aan het frame bevestigen: Tussen 20 en 50 cm hoog.

Wendbaarheid: De draaicirkel bevindt zich op het voorwiel en de hoek wordt beperkt door het transmissiesysteem op het stuur.

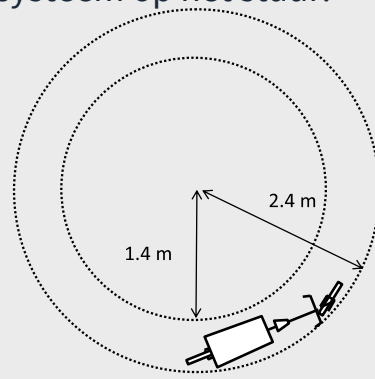

Draaicirkel als de wielen onder een hoek van 40° zouden draaien.

TRIPORTEUR

Beschrijving: Fiets met 3 wielen, stabiel bij stilstand. Geschikt voor zware ladingen. Kan tot 4 kinderen vervoeren.

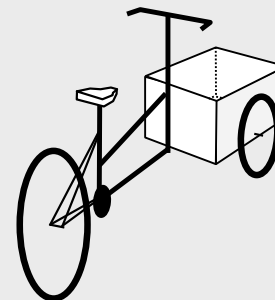

Het hangslot aan het frame bevestigen: Ongeveer 20 cm hoog.

Wendbaarheid: De draaicirkel wordt verkleind door de nabijheid van de wielas tot het stuur.

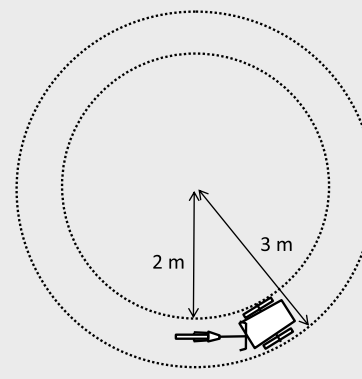

Draaicirkel als de wielen onder een hoek van 35° zouden draaien.

REMORQUE

Beschrijving: Een klassieke fiets waaraan een remorque is bevestigd. Hierdoor wordt de fiets ongeveer 1 m verlengd en verandert de hellingshoek. Ook geschikt voor het vervoeren tot 2 kinderen.



Het hangslot aan het frame bevestigen: Tussen 20 en 50 cm hoog.

Wendbaarheid: De lengte van de remorque, die niet scharnierend is, vergroot de draaicirkel met één meter.

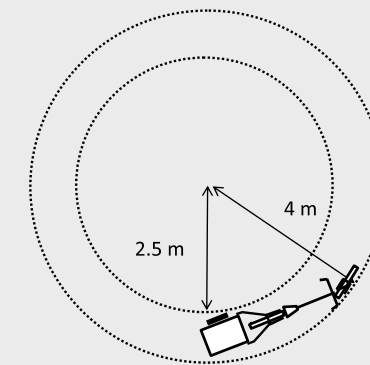

Draaicirkel als de wielen onder een hoek van 40° zouden draaien.

EXTRA: Kluisjes en vestiaires

- Aanbeveling van SPW Mobilité:
 - Minimum 2 douches
 - 1 kluisje per 3 werknemers
- Veel fietsers?
 - 4 douches per 100 fietsenstallingen
 - 1 kluisje per werknemer
- Verluchting!
- Goed beleid opstellen om fout gebruik te voorkomen



EXTRA: Elektrische fietsen en steps

- AREI: Indien vermogen $> 2,6\text{kW}$ \rightarrow Apart circuit \sim EV's
- ECF: min. 1,5 laadpunten per 100 werknemers
- Belangrijk om duidelijk beleid uit te stippelen
 - Bespreken met IDPBW
 - Do's and don'ts omkaderen
- Steps:
 - Specifieke voorzieningen
 - Omgekeerde U's zijn multifunctioneel!

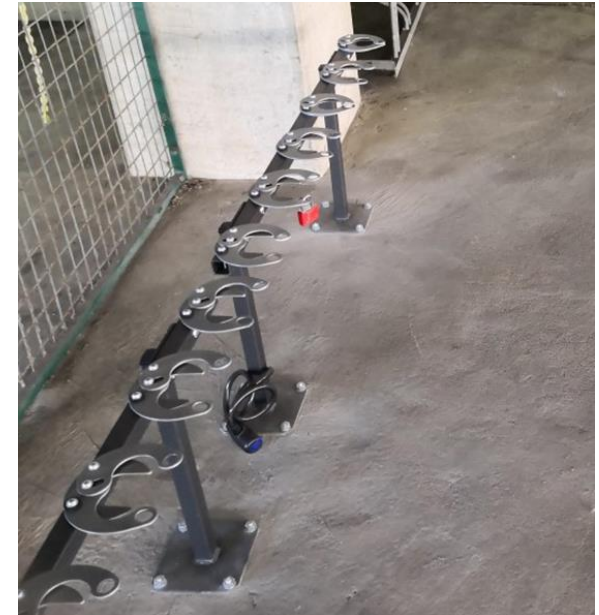

Agenda

1
Fietsen op het werk

Simon Hollevoet



2
Alles wat je moet weten over goed fietsparking

Simon Hollevoet



3
De Iris Tower fietsenstalling

Chloé Van Driessche



4
Bike charging infrastructure

Gert Martens



Directie
Kwaliteit en
Performantie

Direction
Qualité et
Performance



Fietsparking Iris Tower

12/06/2023

Chloé Van Driessche
Eco-Mobility Manager



SERVICE PUBLIC RÉGIONAL DE BRUXELLES
GEWESTELIJKE OVERHEIDSDIENST BRUSSEL

Iris Tower

- Verhuis : stapsgewijs tussen eind 2020 en in 2021 in een context van NWOW en Covid19.
- Bezet door de GOB en Brussel Fiscaliteit.
- 2023 : densificatie van de besturen en ION's.

Criteria van toegankelijkheid en mobiliteit bevordelijk voor de modal shift:

- Sint Lazarusplein wordt heringericht en in volle zone A (zie COBRACE) : visie "multimodale hub".
 - Parking:
 - Aantal plaatsen fietsparking voorzien op 16/10/2019 : 178. In feite zijn het er +/-165.
 - Aantal plaatsen ondergrondse parking voor wagens op 16/10/2019 : 108.
- Plaatsen voor wagens personeelsleden: zo goed als nul met de dienstwagens en wagens van de DG's.

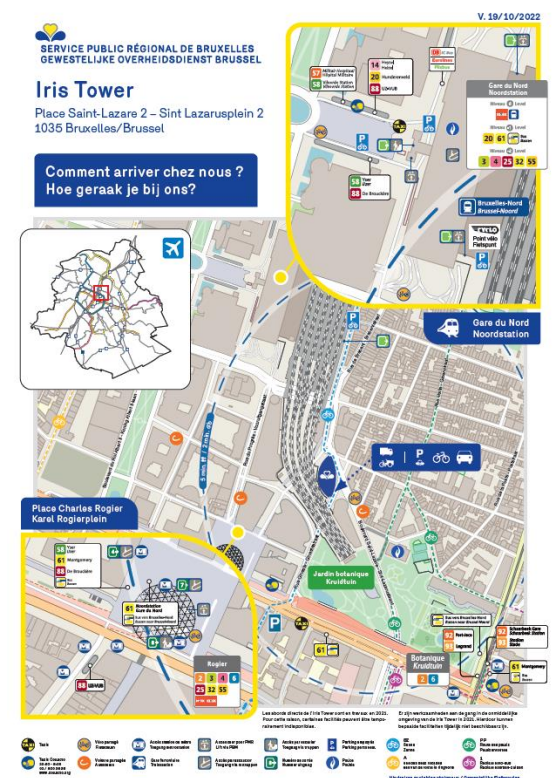

Voorafgaande situatie

- **2 voornaamste sites (CCN en City Center) verzamelen in de Iris Tower in 2020.**
- **Aantal plaatsen voor de fietsers CCN + City Center : 70 (50 + 20 max).**
- **Meeste personeelsleden van City Center maakten hun fiets vast aan publieke fietsnietjes voor het gebouw.**
- **Aantal plaatsen parking voor wagens CCN + City Center: fleet + 200 toegekende plaatsen + 30-50 gehuurd in de City 2 parking.**
- **Algemene cijfers BVP 2017 : 85,23% van de personeelsleden gebruikten een duurzaam vervoersmiddel voor hun woon-werkverplaatsingen.**
 - 2,22% stappen
 - 5,95% fietsen
 - 32, 71% MTB
 - 44,35% trein



Zone initieel enkel bestemd voor leveringen, laden en lossen van materiaal!

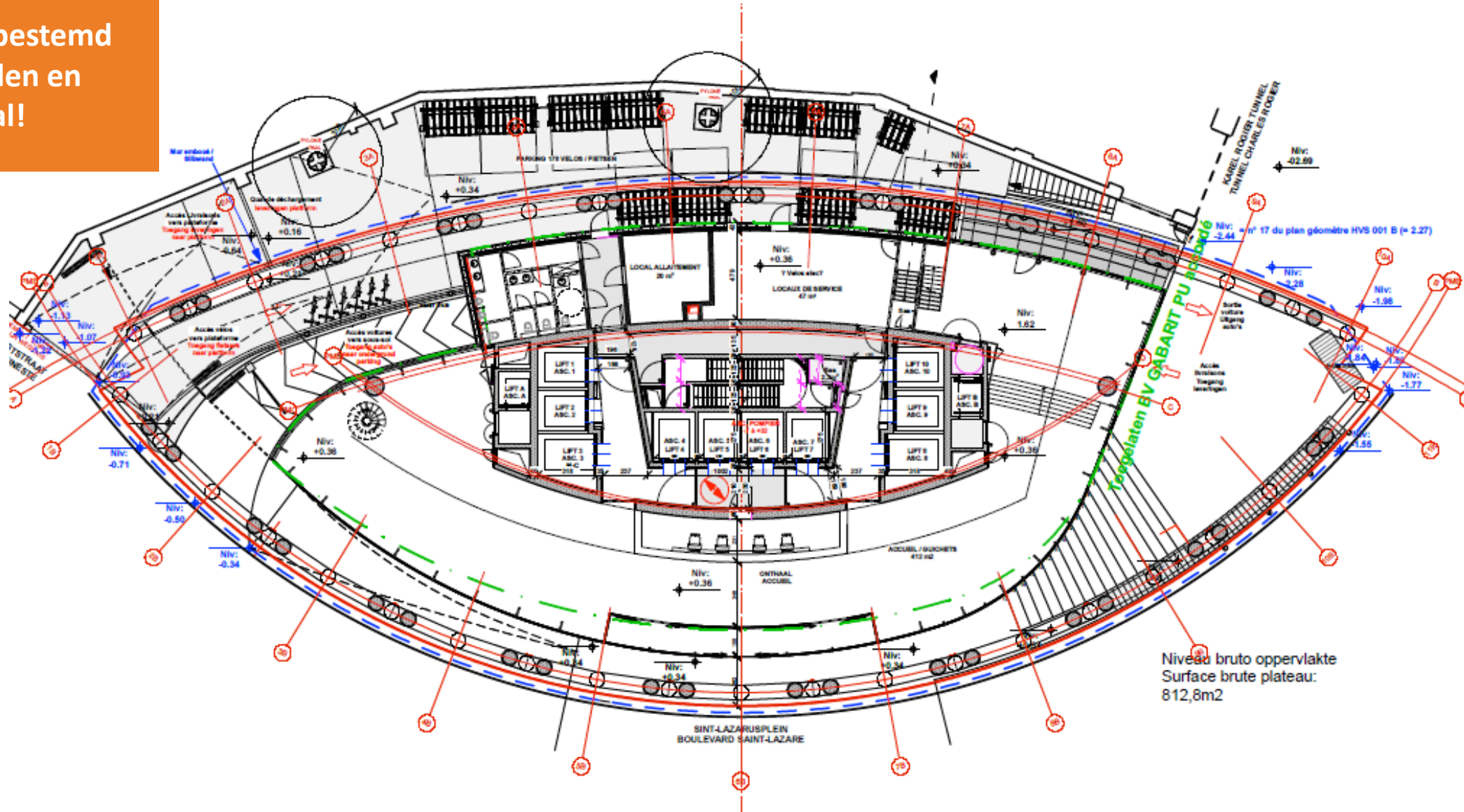

Een gebouw o.a. gekozen voor de nabijheid en een modal shift-potentieel

Maar

- Druk van de gebruikers van de wagen >< Duurzaam mobiliteitsbeleid van de GOB.
 - Afwezigheid van een fietsparking op de eerste plannen van de site >< Reglementering.
 - Parking beantwoordt niet aan de minimale vereisten voor de hoeveelheid parkeerplaatsen.
- Capaciteit van de enige beschikbare ruimte maximaal benut om er een fietsparking van te maken rekening houdend met de variëteit aan fietsen en installatie fietsrekken met dubbel niveau en enkele klassieke fietsnietjes voor de fietsen met buitengewone maten (cargos, longtails, fietsen met aanhangwagens,...). Opmerking : -1 NVT als ruimte want niet conform COBRACE.
- In 2019 reeds aanvraag gedaan voor 340 bijkomende plaatsen (= 500m² = 1/2 van de ruimte) aan Passage Rogier, met klassieke fietsnietjes om conformiteit van de infrastructuur voor alle fietsen te garanderen. Echter slechts in 2025 beschikbaar!
- Midden 2022 tussenoplossing gevraagd. **Pending.**



Iris Tower 2021 : Modal split woon-werkverkeer

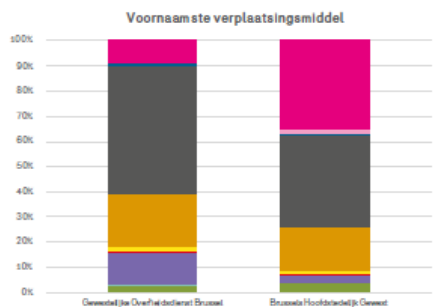
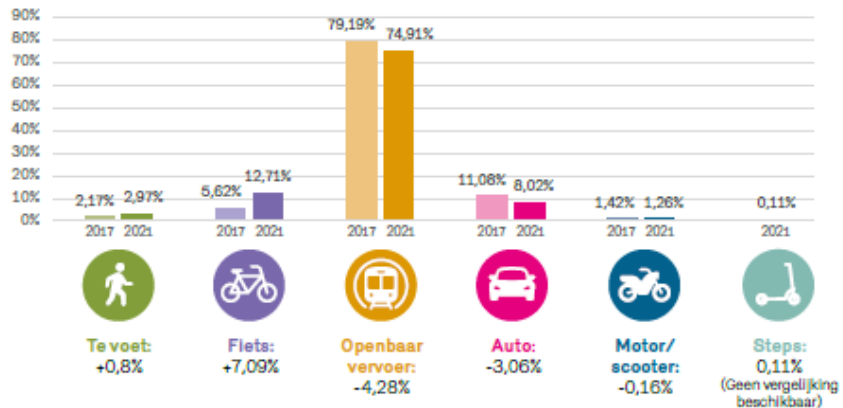

- Stappen
- Fiets
- Step
- Trein
- MIVB
- De Lijn
- TEC
- Carpool
- Motor
- Auto

Iris Tower 2021 : Dienstverplaatsingen 2021

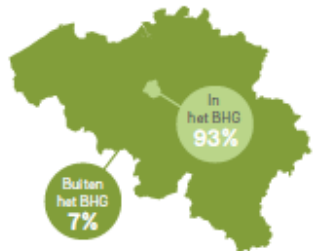

90,71%

= modale split duurzame
WW-verplaatsingen

Iris Tower : Modal split dienstverplaatsingen

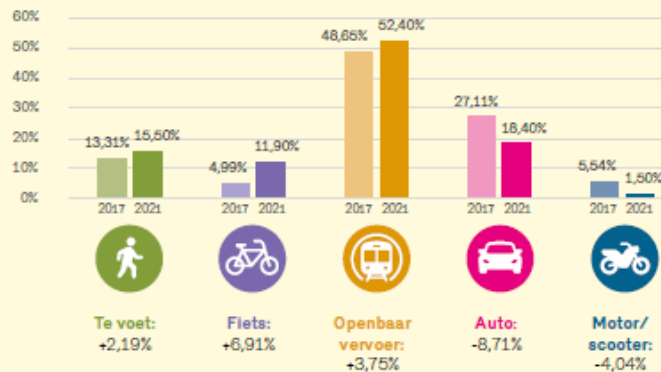

Resultaten mobiliteitsenquête 2021
en Bedrijfsvervoerplan 2022-2025

BEDRIJFSVERVOERPLAN 2022



GEWESTELIJKE OVERHEIDSDIENST BRUSSEL



84% = huidige
bezettingsgraad van de
fietsparking op een
drukke dag
(dinsdag/donderdag)

De fietsparking en respect voor elkaar

In afwachting van een tussenoplossing voor de uitbreiding van de fietsparking

Vragen bepaalde houdingen aanpassingen

- Herinneren aan de regels voor goed gebruik van de fietsparking en solidariteit tussen fietsers.
- Op termijn waarschijnlijk wat strengere regels.
- Het gebruik van de fiets intussen blijven aanmoedigen.



De U-vormige
fietsbeugels zijn
behouden voor extra
grote fietsen:

- Bakfietsen
- Longtail-fietsen
- Fietsen met aanhangwagens
- Fietsen met kinderzitjes die het gebruik van de dubbele rekken kunnen blokkeren
- Fietsen met banden die te breed zijn voor het gebruik in de dubbele rekken



Als je een gewone fiets
hebt, plaats deze dan in
de dubbele rekken.

In de handleiding op het intranet kan je lezen hoe je deze kan gebruiken! Wees voorzichtig voor je hoofd als je opstaat en let erop dat je voet niet blijft haken in de metalen boog op de vloer aan de voorkant van het rek.



Blokkeer geen plaats af
met een slot, tenzij je
fiets op de parkeerplaats
staat.

Als je je slot niet wenst te dragen, laat hem dan achter waar hij niet stoort. Storende sloten worden verwijderd.



Motorfietsen, brommers
en scooters mogen niet
in de fietsenstalling.

Ze horen in de ondergrondse
parkeergarage van de Iris Tower.



Respecteer de
fietsparking.

Laat er geen vuilnis achter
en stoof of beschadig de
bezittingen van andere
gebruikers niet.



De fietsenstalling is een
niet-rokers zone.

Respecteer dit en rook slechts in
de daarvoor bestemde zone.

Meer informatie over de gebruiksvoorwaarden en het
reglement van de fietsparking vind je terug op het intranet.

Heb je nog vragen?
Richt je tot de Eco-Mobility Manager via het SSP.

 **GEWESTELIJKE OVERHEIDSDIENST BRUSSEL**



Le Spring Challenge est de retour !

Formez une équipe de 2 à 5 cyclistes sur Bike to Work et tentez de gagner de nombreux prix en roulant à vélo, tout simplement.

[En savoir plus](#)

[Accueil de la communauté](#)

Actualités

[Forum](#)

[Agenda](#)

[Bibliothèque](#)

[Rechercher](#)

TOUT SAVOIR SUR LE VÉLO !



Découvrez comment utiliser les vélos de service dans la vidéo dédiée au sujet et venez les tester le jeudi 27 avril, entre 12 et

 (3)



Connaissez-vous le BXL TOUR ? Ken je de BXL TOUR ?

Le BXL Tour est aux cyclistes ce que les 20 km sont aux joggeurs : un événement sportif unique en Région bruxelloise à ne pas manquer !

Cette année, il se déroulera...



Avantages pour les cyclistes - Voordelen voor de fietsers

 5 commentaires

Bonjour,

N'oubliez pas que vous avez en tant que cycliste droit à une indemnité vélo de 0,27€/km pour vos trajets domicile-travail

Conclusies en enkele tips

1. *“If people aren’t laughing at your goals, your goals aren’t big enough”.* De continue stijging van het aantal fietsers noodzaakt anticiperen van het gebruik en de infrastructuur en het belang van zich goed te omringen voor de begeleiding en tips (Leefmilieu Brussel, Pro Velo, Bike Project, BVP,...)
2. Bespaar niet op fietsinfrastructuur!
3. Onderschat het sensibiliseren van de ondersteunende diensten niet. Zij zijn je partners in het duurzaam mobiliteitsbeleid (infra, fleet,...).
4. Beschouw de fietsers van je onderneming als partners van je duurzaam mobiliteitsbeleid.
5. Fiets zelf: je zal de fietsers dan beter begrijpen 😊



Chloé Van Driessche
cvandriessche@gob.brussels
Eco-Mobility Manager GOB
Directie Kwaliteit en Performantie
Brussel Synergie
GOB



Agenda

1
Fietsen op het werk

Simon Hollevoet



2
Alles wat je moet weten over goed fietsparking

Simon Hollevoet



3
De Iris Tower fietsenstalling

Chloé Van Driessche



4
Bike charging infrastructure

Gert Martens



BIKE CHARGING INFRASTRUCTURES

GERT MARTENS

FACILITATOR MOBILITY & FLEET

12/06/2023



BNP PARIBAS

FORTIS

De bank voor een wereld in verandering



BESLISSINGSBOOM

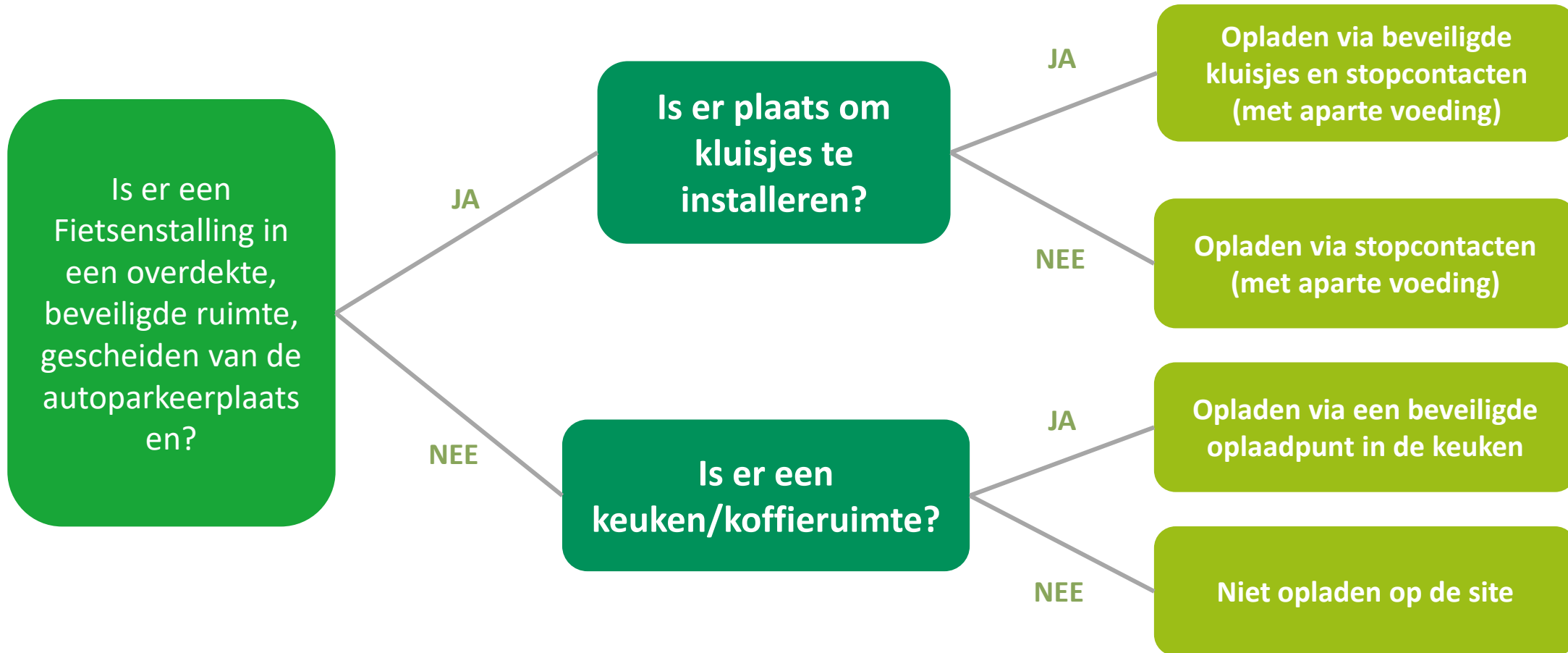

OPLOSSINGEN VOOR **VASTE EN VERWIJDERBARE** BATTERIJEN



WAAR KAN IK DE BATTERIJ VAN MIJN ELEKTRISCHE FIETS OPLADEN?

Is de batterij van uw fiets **verwijderbaar**?



Gebruik de laad lockers

Is de batterij van uw fiets **niet verwijderbaar**?

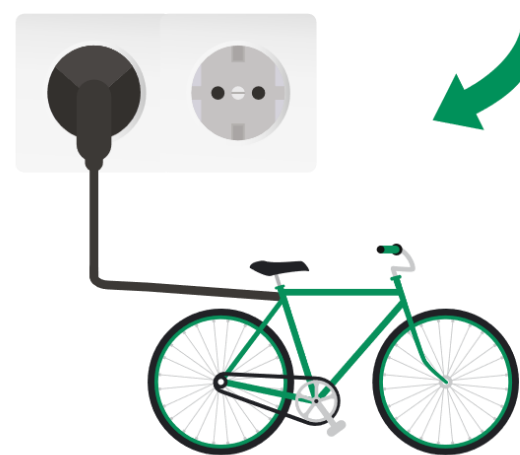

Sluit uw fiets rechtstreeks aan op de stopcontacten naast de fietsenstallingen

Voor meer informatie over de locatie van de laadlockers en stopcontacten, verwijzen wij u naar het grondplan van de fietsenstalling.

INDIEN KLUISJES ONMOGELIJK ZIJN, IS VEILIGHEID PRIORITEIT



Het is verboden om de batterij van een elektrische fiets/s tep op te laden op de site van BNP, behalve op de daarvoor bestemde plaats!

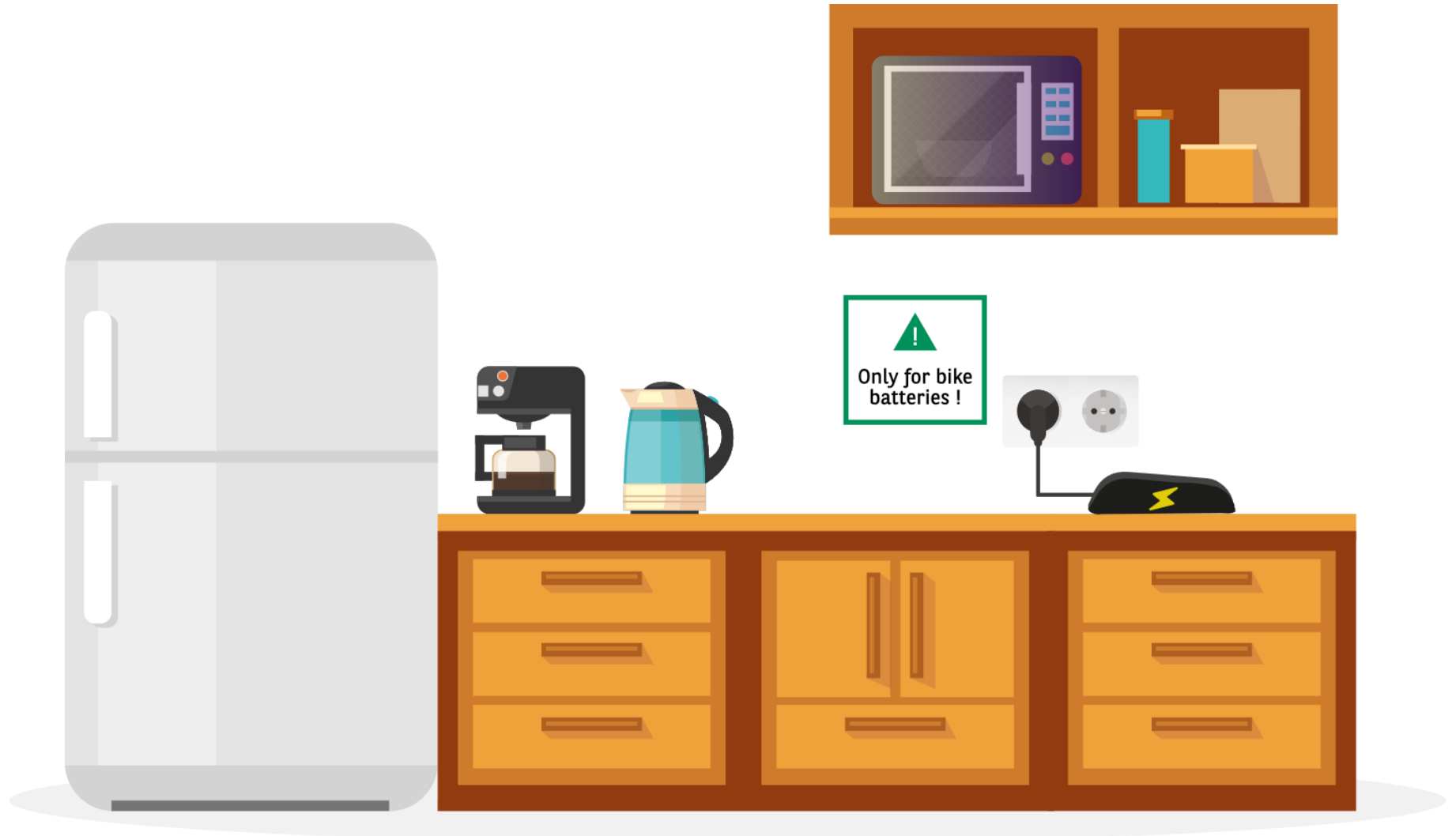



BRANDVEILIGHEID : PRIORITAIR



In gebouwen met een algemeen automatisch branddetectiesysteem moet de ruimte met de oplaadpunten voorzien zijn van een optische rookdetector.



In gebouwen zonder automatisch algemeen branddetectiesysteem moet het pand uitgerust zijn met een autonome rookdetector.



DE UITDAGING: DE MENS



Policy



Stickering



**Herinneren
aan de good
practices**



**Ooit komen er
ook sancties**

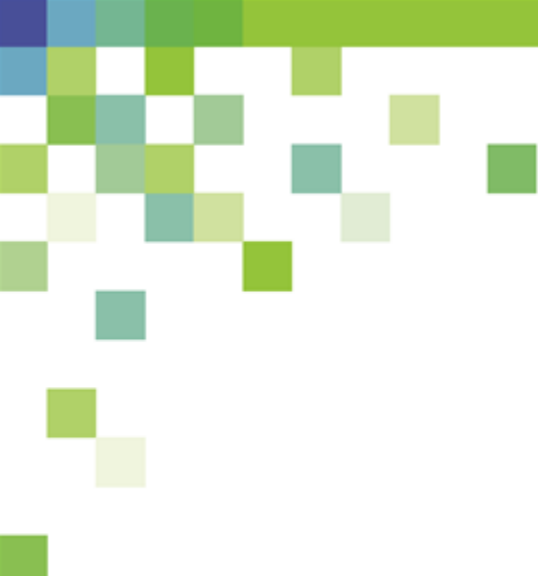

Geef ons uw mening!

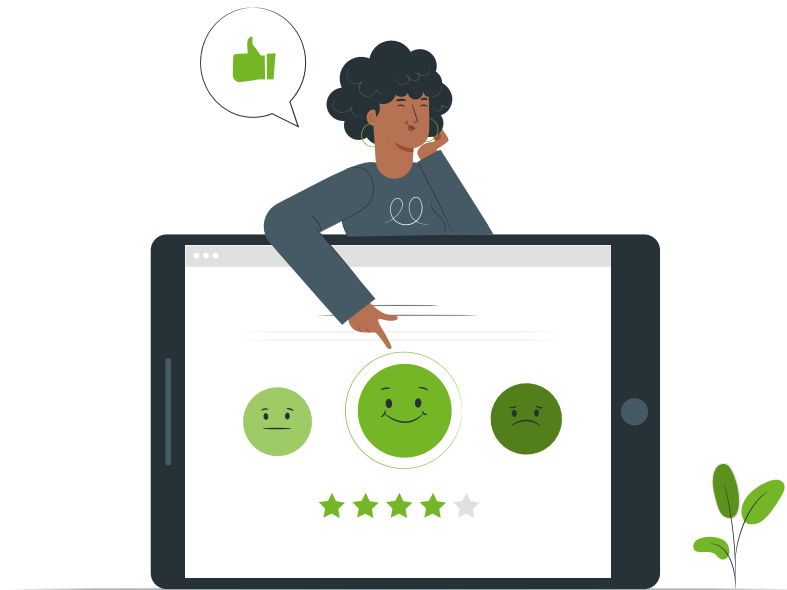

LINK NAAR DE ENQUÊTE



<https://su.vc/bikeparking120623>